

**VALTRA**

Power Partner

# Серия А

A 72

A 82

A 92





## Содержание

Созданный прочным	3
Кабина	4
Трансмиссия	6
Двигатели	7
Гидросистема	9
Технические характеристики	10
Дополнительное оборудование	
Сервисная служба Valtra	11

# Созданный прочным

Конструкция тракторов Valtra серии А отличается чрезвычайной прочностью и надежностью. Особенностью уникальной конструкции шасси тракторов Valtra является то, что топливный бак служит в ней в качестве промежуточной рамы, а также в качестве защитного кожуха привода переднего моста. Благодаря этому расположенные под рамой узлы хорошо защищены и обеспечен большой дорожный просвет.

Этот мощный, легкий и чрезвычайно маневренный трактор обладает достаточной производительностью для выполнения разнообразных работ с высокой рентабельностью. Силовая передача тракторов Valtra является самой эффективной среди тракторов данного класса.

На тракторы Valtra серии А устанавливают надежные и простые в обслуживании двигатели SisuDiesel особого модельного ряда, отвечающие стандарту Tier 3.

Фронтальные погрузчики на базе тракторов серии А являются лучшими в своем классе.

Тракторы серии А могут быть выполнены с приводом на один мост и открытой кабиной.

## **Основные преимущества**

- Малый радиус поворота, хорошая маневренность.
- Повышенная устойчивость благодаря длинной колесной базе.
- Прочная конструкция.
- Превосходный базовый трактор для фронтального погрузчика.
- Высокий дорожный просвет.
- Плоская поверхность под рамой.



## Тракторы Valtra серии А

Модели	кВт	л. с.	об/мин
<b>А 72</b>	54	74	2270
<b>А 82</b>	65	88	2270
<b>А 92</b>	75	101	2270



# Кабина

На тракторы серии А устанавливают кабины трех типов: стандартная кабина, кабина с низкой крышей (ниже стандартной на 155 мм), а также кабина для работы на лесозаготовках, более просторная и оборудованная в задней части второй педалью акселератора.

Все кабины тракторов серии А отличаются функциональностью и стильным дизайном. Большие двери и прочные поручни обеспечивают удобный доступ внутрь кабины. Сиденье водителя регулируется, а также поворачивается на 180 градусов. Рулевое колесо регулируется по высоте и имеет мягкую обивку, которая позволяет надежнее и удобнее его удерживать.

Все основные органы управления кабины эргономично и удобно расположены в пределах досягаемости, а аналоговые указатели с прекрасно читаемыми

шкалами предоставляют водителю информацию о состоянии основных узлов и систем трактора.

Электрические переключатели расположены на главной панели приборов, а также на боковой стойке. Выхлопная труба крепится к правой передней стойке, а капот скошен вперед, что обеспечивает превосходный обзор зоны перед трактором. Обзор в обе стороны от трактора также отличный, что особенно важно во время работы в местах с ограниченным пространством.

По заказу помимо мощного стандартного отопителя кабины на крыше может устанавливаться дополнительный отопитель. Благодаря этому теплый воздух подается не только к ногам оператора, но и в верхнюю часть кабины. Кондиционер также устанавливается по заказу. Он

оборудован съемным радиатором для облегчения чистки.

## **Основные преимущества**

- Компактные размеры и превосходная функциональность.
- Стильная отделка интерьера из качественных материалов.
- Сиденье водителя поворачивается на 180 градусов, рулевое колесо с мягкой обивкой.
- Большие прозрачные двери.
- Превосходный обзор, выхлопная труба крепится к стойке кабины.
- По заказу ветровое стекло открывается на шарнире.
- Мощные фары рабочего освещения
- Три типа кабин на выбор.





# Трансмиссия



Тракторы серии А оснащаются полностью синхронизированной трансмиссией (12 передач переднего хода и 12 передач заднего хода) с механическим челночным механизмом. Трансмиссия имеет три диапазона, четыре основных передачи, а также оборудована ходоуменьшителем. КПД трансмиссии и силовой передачи чрезвычайно высок благодаря простоте конструкции.

По заказу трактор оборудуется электронным кнопочным управлением сцеплением HiShift, благодаря которому оператор может управлять трактором, не используя педаль сцепления. Система управления HiShift очень удобна для оператора, так как ему теперь не нужно прилагать больших усилий, нажимая педаль сцепления по несколько сотен раз

в течение рабочего дня.

Система полного привода включается электрогидравликой, и все четыре колеса автоматически затормаживаются при нажатии на педаль тормоза или включении стояночного тормоза. Электрогидравлический привод механизма блокировки дифференциала управляется выключателем.

По заказу устанавливается электрогидравлический привод включения ВОМ. Для отключения ВОМ при возникновении аварийной ситуации предусмотрен механический выключатель.

**Основные преимущества** • Простая конструкция силовой передачи • Превосходный КПД • Управление сцеплением с помощью кнопки HiShift — нет необходимости нажимать педаль сцепления • Челночный механизм • Идеально подобранные передаточные числа для рабочих скоростей • Тормозная система на четыре колеса

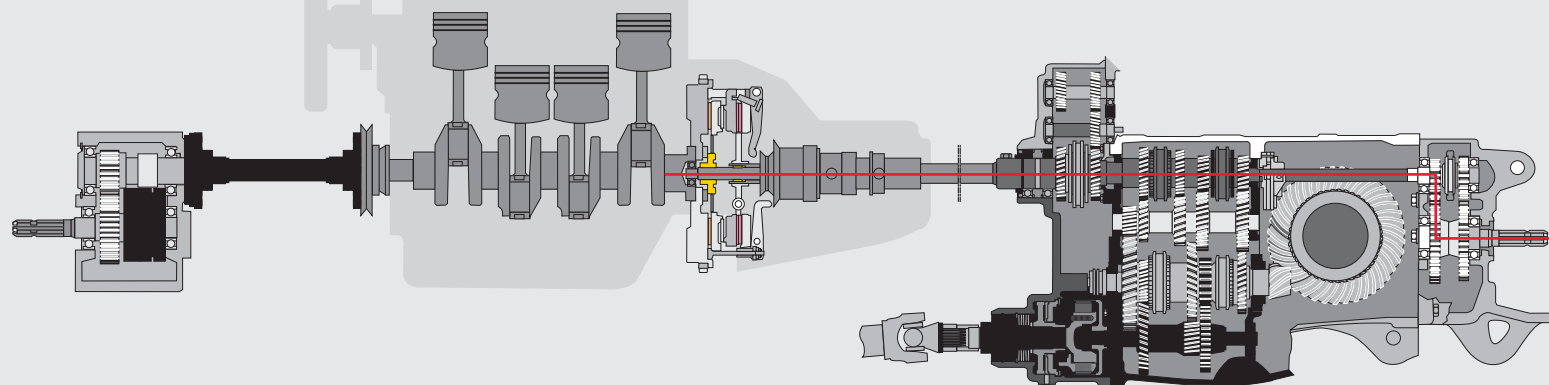

# Двигатели

На тракторы Valtra серии А устанавливаются трех- или четырехцилиндровые двигатели SisuDiesel с турбонаддувом, предназначенные для тяжелых условий эксплуатации. Гильзы цилиндров имеют дополнительный установочный пояс, который повышает их прочность и снижает вибрацию.

Новой особенностью этих двигателей является воздушный промежуточный охладитель, а также более мощный воздушный фильтр. Эти двигатели уже превосходят стандарт токсичности Tier 3.

На все двигатели устанавливается система впрыска топлива Bosch. Воздух на впуске предварительно подогревается с помощью электронагревателя, что обеспечивает хороший пуск в любых условиях, а также низкое содержание токсичных веществ в отработавших газах.

Двигатели разрабатывались для работы с большими нагрузками. Высокий крутящий момент развивается на малых оборотах, что очень важно, например, при трогании с прицепом. Интервал замены моторного масла составляет 500 моточасов.

33DT





# Гидросистема

Производительность насоса гидросистемы составляет 55 л/мин. В стандартной комплектации тракторы оборудованы двумя гидрораспределителями, а по заказу могут оборудоваться еще двумя.

Грузоподъемность механизма навески составляет 28 кН или 33 кН (если трактор оборудован дополнительным подъемным гидроцилиндром). Помимо механически управляемого механизма навески в стандартной комплектации, по заказу на тракторы может устанавливаться механизм навески Autocontrol с электронным управлением, который обеспечивает самую высокую производительность среди тракторов данного класса.

На тракторы могут также устанавливаться передние механизмы навески грузоподъемностью 2,5 тонны и передние ВОМ. На тракторы серии А в заводских условиях могут устанавливаться фронтальные погрузчики Valtra, разрабатываемые по заказу и проходящие тщательные испытания перед отправкой заказчику.

Фронтальные погрузчики на базе тракторов серии А являются лучшими в своем классе.

## **Электронное управление механизмом навески Valtra Autocontrol**

- Полностью регулируемые высота подъема/глубина заглубления.
- Быстрый подъем/опускание.
- Регулировка тягового сопротивления.
- Регулировка скорости опускания навесных орудий.
- Регулировка максимальной высоты подъема механизма навески.
- Переключатель механизма навески.
- Переключатель опускания.
- Система регулирования плавности хода (Drive Balance Control).



# Технические характеристики

## Габаритные размеры

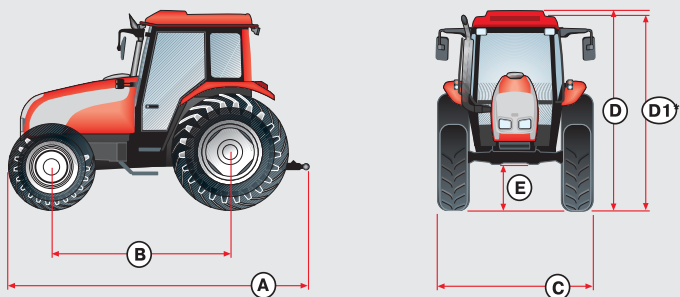

- A = длина
- B = колесная база
- C = ширина
- D/D1 = высота до крыши кабины
- E (4WD) = дорожный просвет переднего моста

Модели	А, мм	В, мм	С, мм	Д, мм	Е, мм
<b>A75</b> 4WD, 2WD	4056/3957	2387/2244	2137/2137	2655/2655	442
<b>A85</b> 4WD, 2WD	4056/3957	2387/2244	2175/2175	2680/2680	457
<b>A95</b> 4WD/2WD	4056/3957	2387/2244	2175/2175	2680/2680	457

D1\* на 155 мм ниже, чем со стандартной кабиной

Модели	Шины, задние/передние
<b>A75</b> 4WD, 2WD	16.9R34/13.6R24, 16.9R34/10.00-16
<b>A85</b> 4WD, 2WD	16.9R34/13.6R24, 18.4R34/11.00-16
<b>A95</b> 4WD, 2WD	16.9R34/13.6R24, 18.4R34/11.00-16

## Цвета обычных красок



красный      синий      зеленый      желтый

## Цвета красок металлик

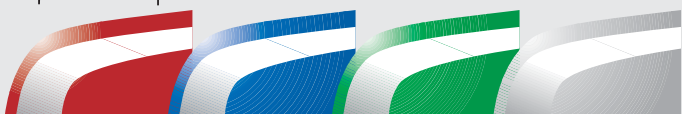

красный      синий      зеленый      серебристый

Модель	A72	A82	A92
<b>Двигатель</b>	33DTA	44DTA	44DTA
Макс. мощность, кВт / л. с. / об/мин*	54/74/2270	65/88/2270	72/98/2270
Макс. крутящий момент, Н·м / об/мин*	296/1400	324/1400	359/1400
Число цилиндров	3	4	4
Рабочий объем, дм <sup>3</sup>	3,3	4,4	4,4
Промежуточный охладитель	есть	есть	есть
<b>Трансмиссия</b>	Полностью синхронизированная		
Число передач переднего/заднего хода	12+12R		
Система HiShift	По заказу		
Частота вращения ВОМ, об/мин	540+540E / 540+1000		
<b>Гидросистема</b>	Раздельные контуры, максимальный расход масла для внешнего оборудования – 24 л/мин		
Макс. грузоподъемность механизма навески, кН	28	33	33
Макс. грузоподъемность механизма навески с дополнит. гидроцилиндром, кН	33	-	-
Производительность гидронасоса, л/мин	55	55	55
<b>Рулевое управление</b>	Гидростатическое с регулируемым рулевым колесом		
<b>Вместимость топливного бака</b>	79 л + 24 л в дополнительном топливном баке (по заказу)		
<b>Тормоза</b>	Гидравлические мокрого типа с автоматическим торможением четырех ведущих колес		
<b>Электрооборудование</b>			
Стартер	2,8 кВт		
Генератор	95 А·ч		
Аккумуляторная батарея	136 А·ч		
<b>Масса, кг 4WD/2WD</b>	3560/3330	3680/3450	3680/3450

\* ISO 14396



## Дополнительное оборудование

- Фронтальный погрузчик Valtra
- Система HiShift
- Передний механизм навески
- Передний ВОМ
- Передние быстросъемные соединительные муфты
- Радио
- Аптечка
- Порошковый огнетушитель
- Монтажная арматура гидроклапанов тормозов
- Ремень безопасности
- Стоп-сигнал
- Очиститель и омыватель заднего стекла
- Дополнительные передние фары
- Передние крылья (полноприводные модели — 4WD)
- Защитные приспособления мостов для работы на рисовых плантациях
- Система подачи сжатого воздуха
- Пневматические тормоза
- Звуковой сигнал заднего хода
- Кронштейн номерного знака с подсветкой
- Рычаг челночного механизма, расположенный слева от водителя
- Окраска в один из цветов «металлик»
- Гидропривод верхней тяги
- Гидравлическое выравнивание
- Передний противовес 10 x 40 кг
- Грузы на задние колеса
- Название фирмы-владельца на кабине
- Передние/задние проблесковые маячки
- Ящик для инструмента
- Сиденье с подвеской

Все права защищены. Некоторые тракторы, изображенные на иллюстрациях в данной брошюре, могут быть оснащены оборудованием, устанавливаемым по заказу.

# Сервисная служба Valtra

Высококвалифицированное обслуживание тракторов

Покупатель трактора Valtra получает не только прочный и надежный трактор, но и высококвалифицированное, удобное для клиента сервисное обслуживание в течение всего срока эксплуатации трактора. Центр снабжения запчастями, расположенный в городе Суолахти (Финляндия), предоставляет запчасти для всех тракторов Valtra, изготовленных на заводах Европы. Ежедневно центр выполняет до 160 заказов на поставку запчастей в различные страны мира. Наши надежные дилеры обеспечат вам доставку запчастей кратчайшим и наиболее удобным путем.

## ПРЕИМУЩЕСТВА

- Гибкий, удобный для клиента и быстрый сервис позволяет сократить время простоя и повысить эксплуатационную готовность вашего трактора Valtra.
- Обслуживающий персонал регулярно проходит курсы повышения квалификации, что гарантирует высокое качество работы.
- Использование оригинальных запчастей Valtra обеспечивает не только надежную работу трактора, но и его высокую цену на вторичном рынке.

**ООО “АГКО МАШИНЕРИ”**

**Дочерняя компания Корпорации AGCO в России**

127015, Россия, г. Москва, ул. Бол. Новодмитровская 23 стр. 3

тел.: +7 (495) 660-92-99

факс.: +7 (495) 662-39-40

**Для почтовых отправлений:**

127015, Россия, г. Москва, а/я 102



09/2008

Valtra всемирно известный бренд корпорации AGCO